

CLARO

TYP 42 - Komoda 8s

Indeks wyrobu: PRO-008-4201

Data : 28-08-2010

MEBLE *Wójcik*

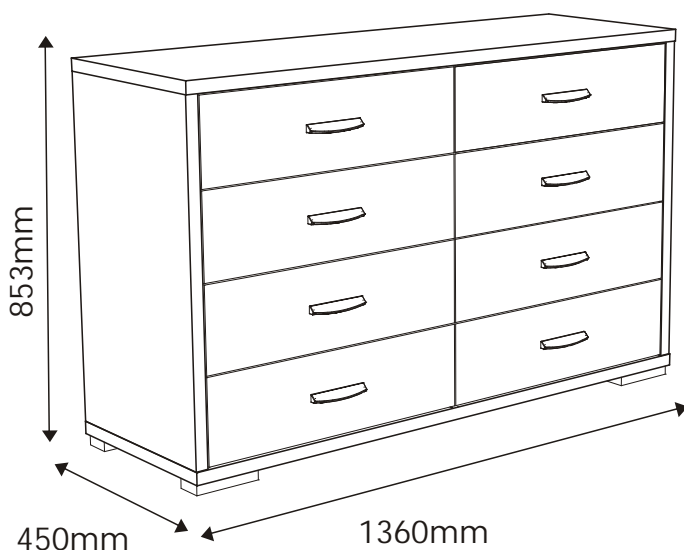

Producent:

Wójcik Fabryka Mebli Spółka z o. o.
ul. Mazurska 45
82-300 Elbląg
e-mail: handlowy@meblewojcik.pl















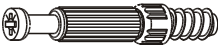

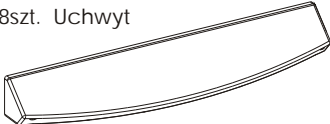

W razie braku lub uszkodzenia jakiej części najszybszym sposobem złożenia reklamacji jest kontakt z lokalnym dystrybutorem u którego towar został zakupiony.

Do złożenia reklamacji koniecznym będzie podanie następujących danych:

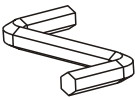
- indeks wyrobu (xxx-xxx-xxxx);
- data instrukcji z pierwszej strony;
- numer elementu lub okucia;
- ilość brakujących elementów lub okuć;
- kolor wyrobu (umieszczony na zewnętrznym opakowaniu wyrobu);
- dowód zakupu wyrobu;
- Twoje dane kontaktowe.

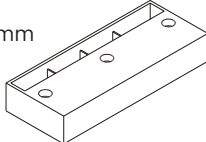
Prosz sprawd kompletno oku przed monta em.
Upewnij si , e u ywasz odpowiednie elementy.

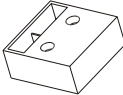
Okucia znajduj ce si w paczce.

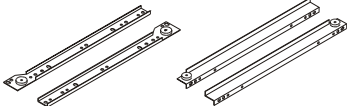
<p>A1 76 szt. Kołek - $\varnothing 8 \times 35\text{mm}$</p> 	<p>C2 32 szt. Wkr t EURO 5 x 13mm</p> 	<p>E0 22 szt. Za lepka (do E1)</p> 
<p>E1 22 szt. Mimo ród - $\varnothing 15 \times 12\text{mm}$</p> 	<p>F1 22 szt. Trzpie - $\varnothing 6 \times 34\text{mm}$</p> 	<p>G0 22 szt. Za lepka (do G1 i G2)</p> 
<p>G1 p °cÖEGÚ š`\$!L 7ç k™Ç</p> 	<p>G2 † y \R"•†/-W 7 óvª</p> 	<p>H1 8szt. Uchwyt</p> 
<p>I11 11 szt. Wkr t UP 4 x 30mm</p> 	<p>J1 48 szt. Wkr t US 3 x 20mm</p> 	<p>K3 16 szt. Wkr t M4 x 22mm</p> 
<p>M 1 szt. Klucz imbusowy</p> 	<p>N1 80 szt. Wkr t US 3 x 16mm</p> 	<p>O9 2 szt. Stopka 150 x60x 25mm</p> 
<p>O10 q ±d sGM,+ =>Á <</p> 	<p>O13 2 szt. Stopka 60 x60x 25mm</p> 	<p>R1 5 szt. Płytk t cznikowa</p> 
<p>T4 8 kpl. Prowadnica rolkowa L-400</p> 	<p>Uwaga !!! Okucia trzyma z dala od dzieci.</p>	

Schemat monta u nie jest dokumentacj techniczn .
Producent zastrzega sobie mo liwo zmian konstrukcyjnych.

Potrzebne narz dzia.

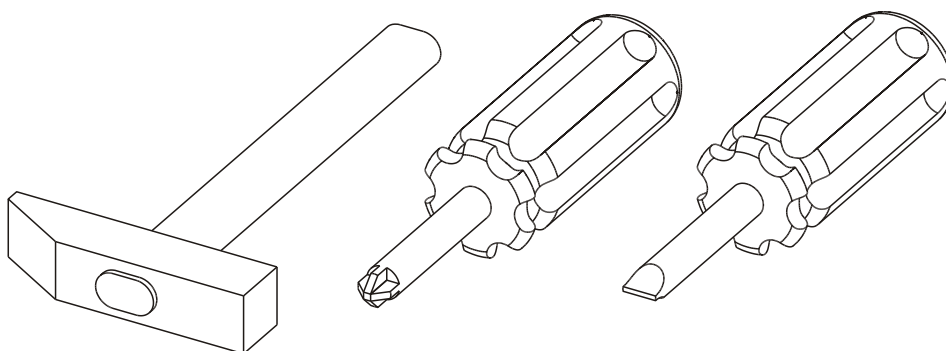

Elementy znajdujące się w paczkach.

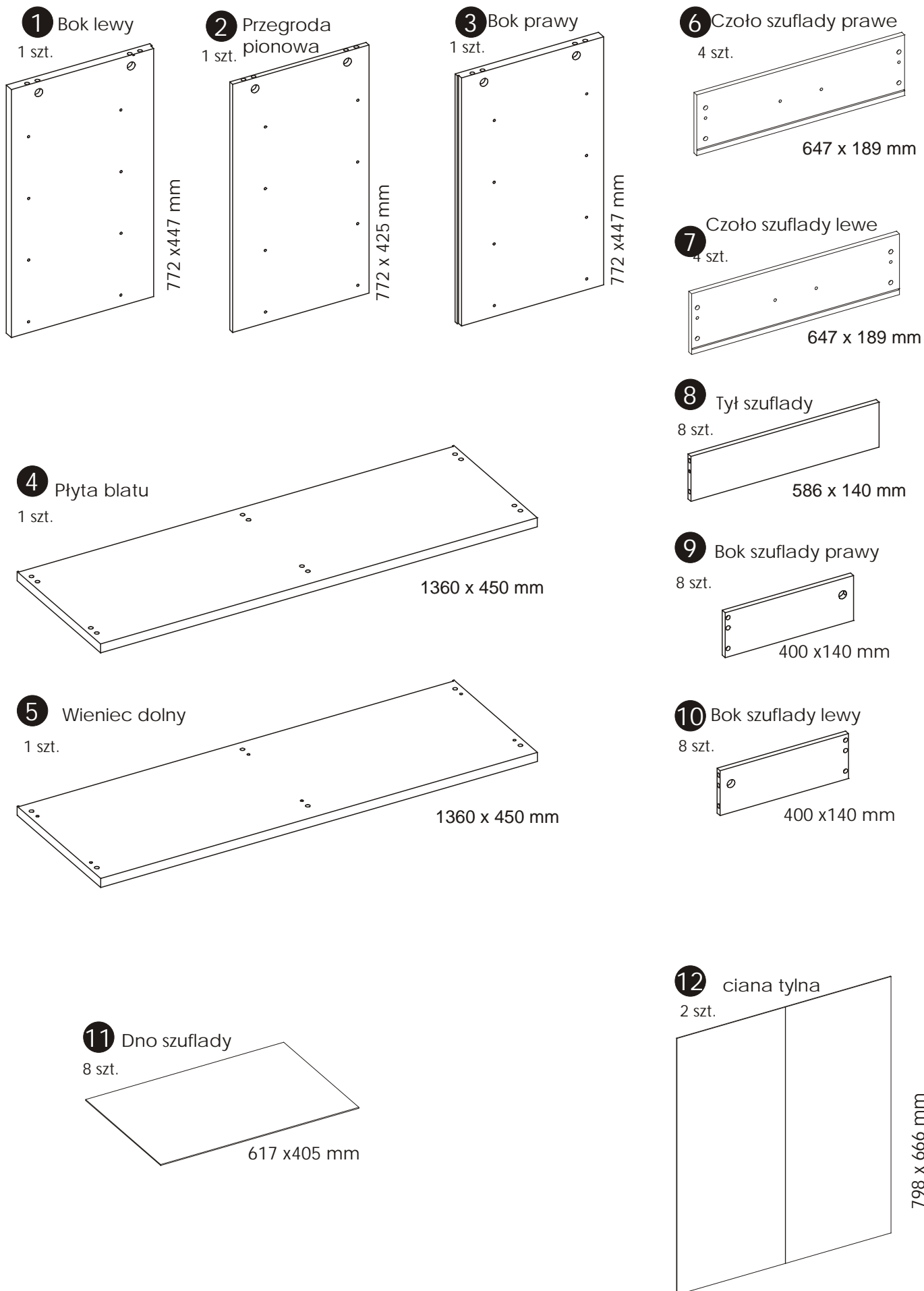

Zasada mimo ród i trzpienia.

Krok 1:
Wkręć trzpień w element drewniany.

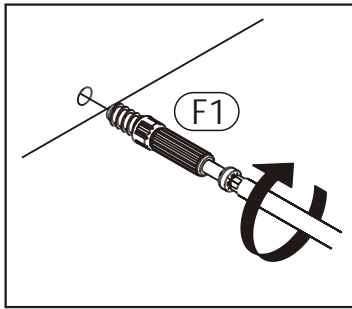

Krok 2:
Dostosuj element drewniany z trzpieniem do odpowiedniego otworu w drugim elemencie.

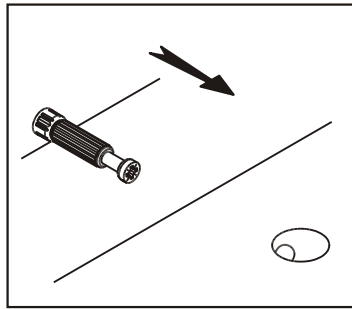

Krok 3:
Wciśnij mimo ród w otwór, w którym wystaje trzpień.

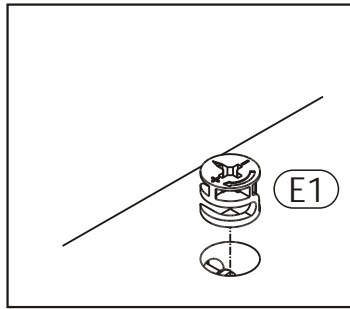

Krok 4:
Przykręć tym lub kluczem imbusowym obróbkę mimo ród w prawo.

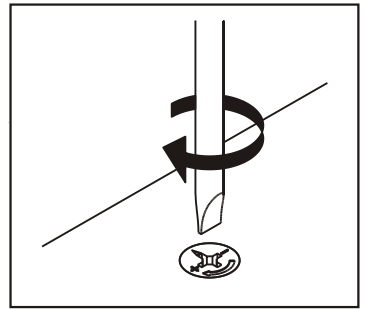

Schemat składania.

1 ▶

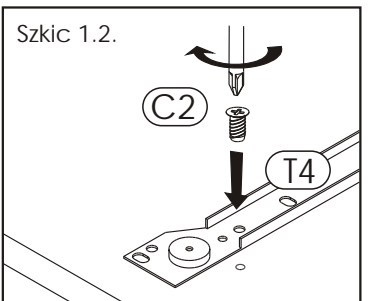
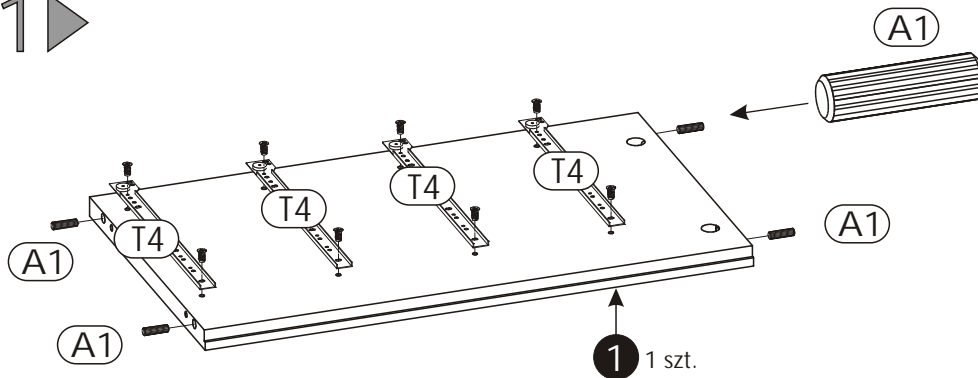

Szkic 1.1.

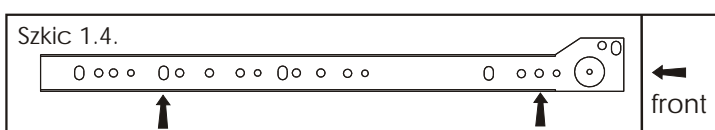
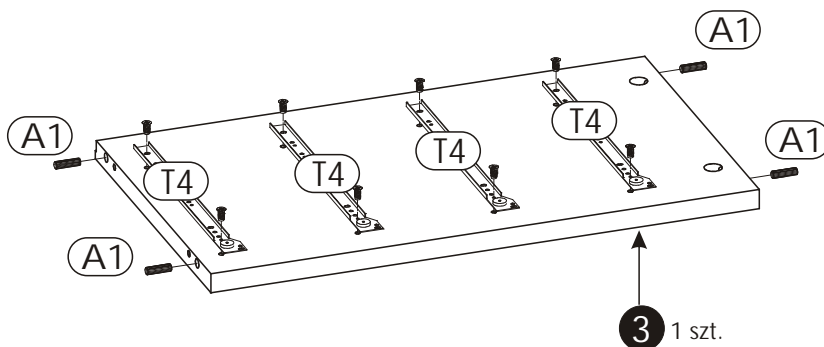
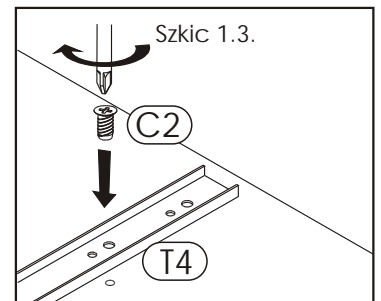
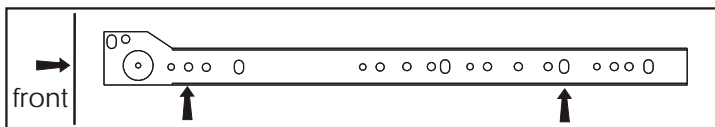

Uwaga!

Przyłóż i przykręć przewód "T4" w odpowiednim miejscu. Przykręć najpierw jeden wkręt "C2" zgodnie ze szkicem 1.2. oraz 1.1. Następnie przykręć jeden wkręt "C2" z tyłu przewodnicy szkic 1.3.

2 ▶

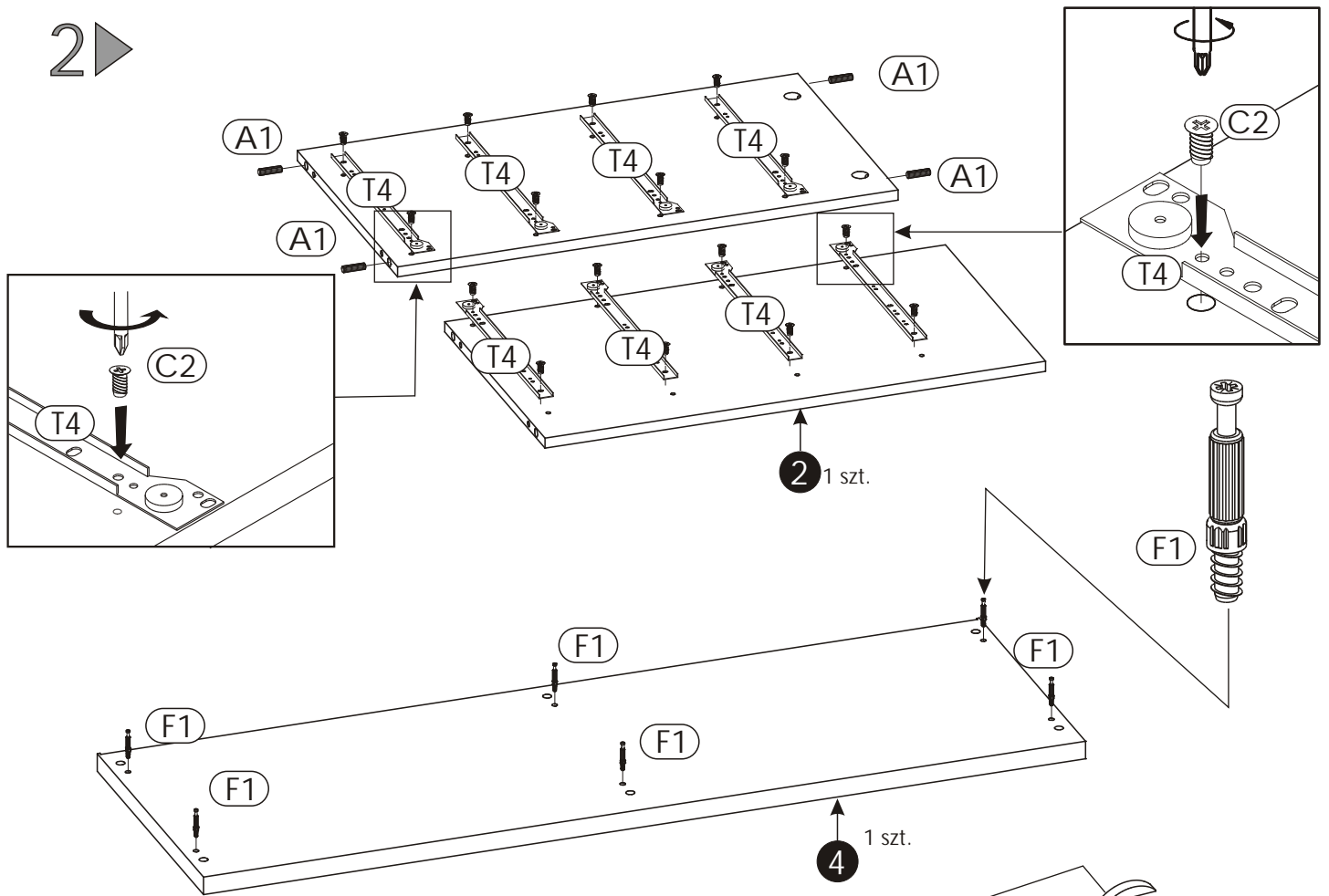

3 ▶

Uwaga!
Zasada monta u patrz strona 4.

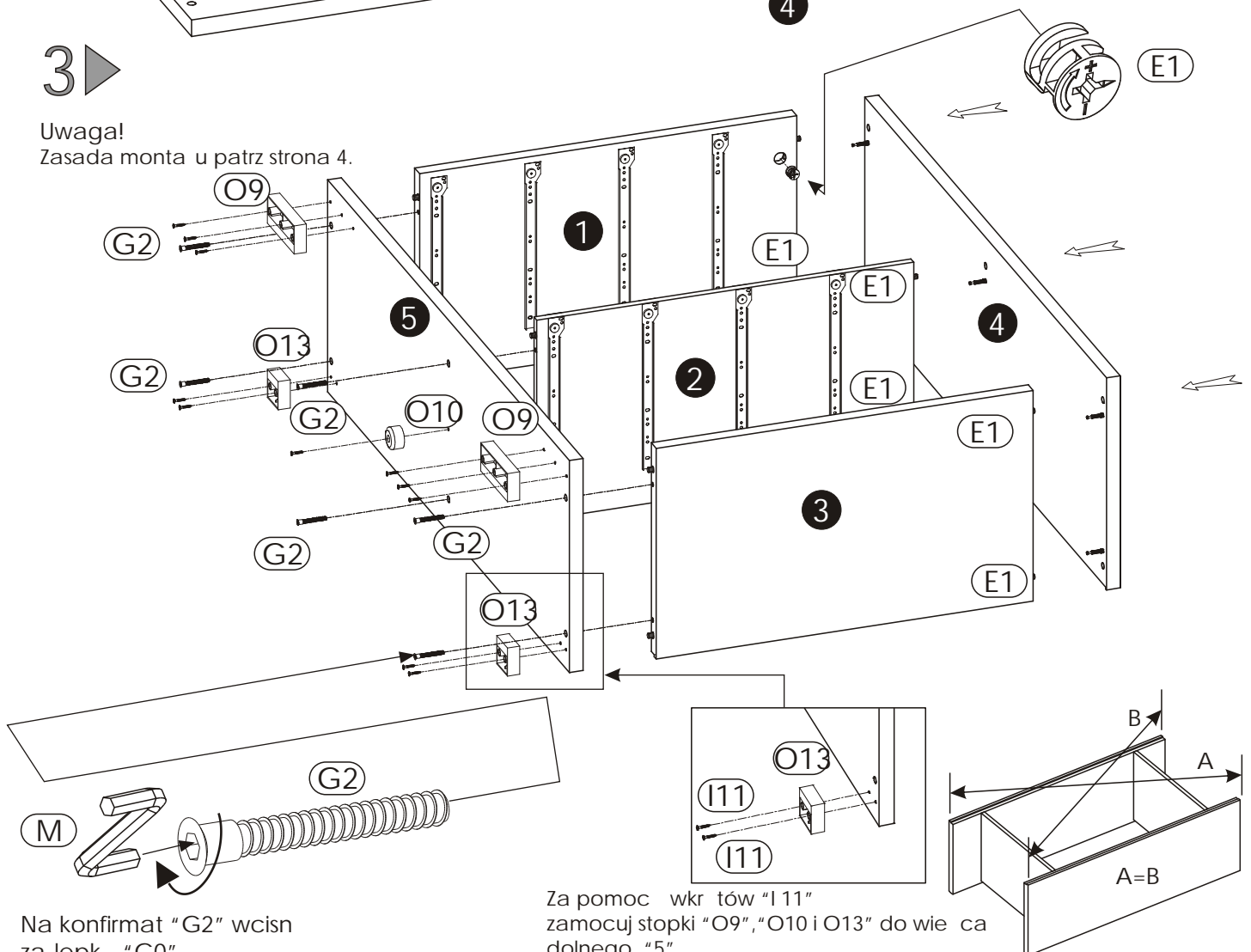

Na konfirmat "G2" wcisn za lepek "G0".

Za pomoc wkr tów "I11" zamocuj stopki "O9", "O10 i O13" do wie ca dolnego "5".

4 ▶

Uwaga!
Przed przybiciem ciany tylnej sprawdź przekrój bryły (A i B).

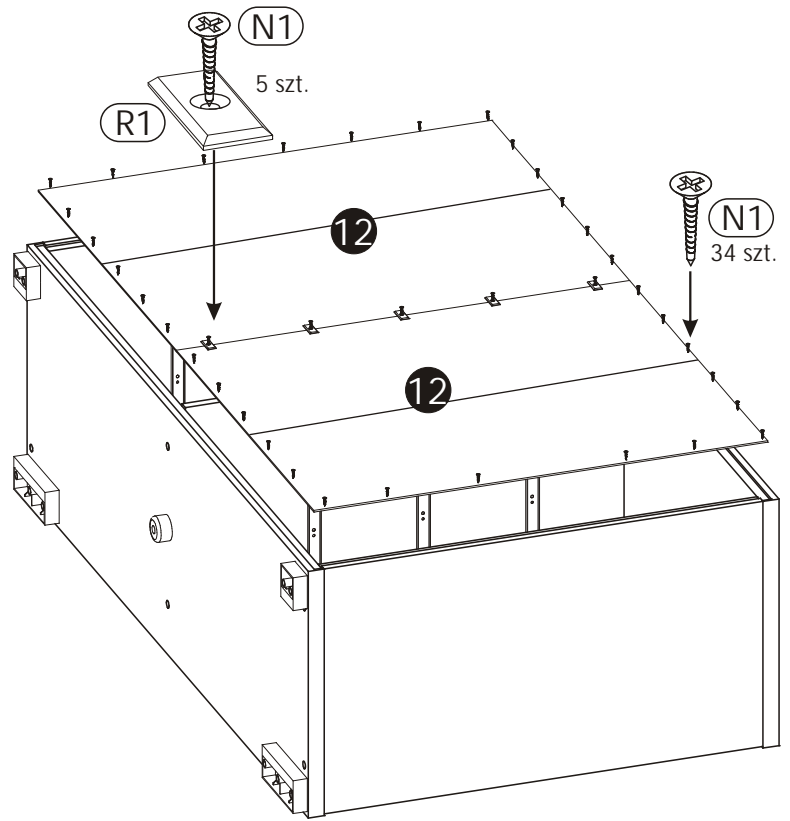

5 ▶

Złóż 4 kpl. szuflad prawych i 4 kpl. szuflad lewych.

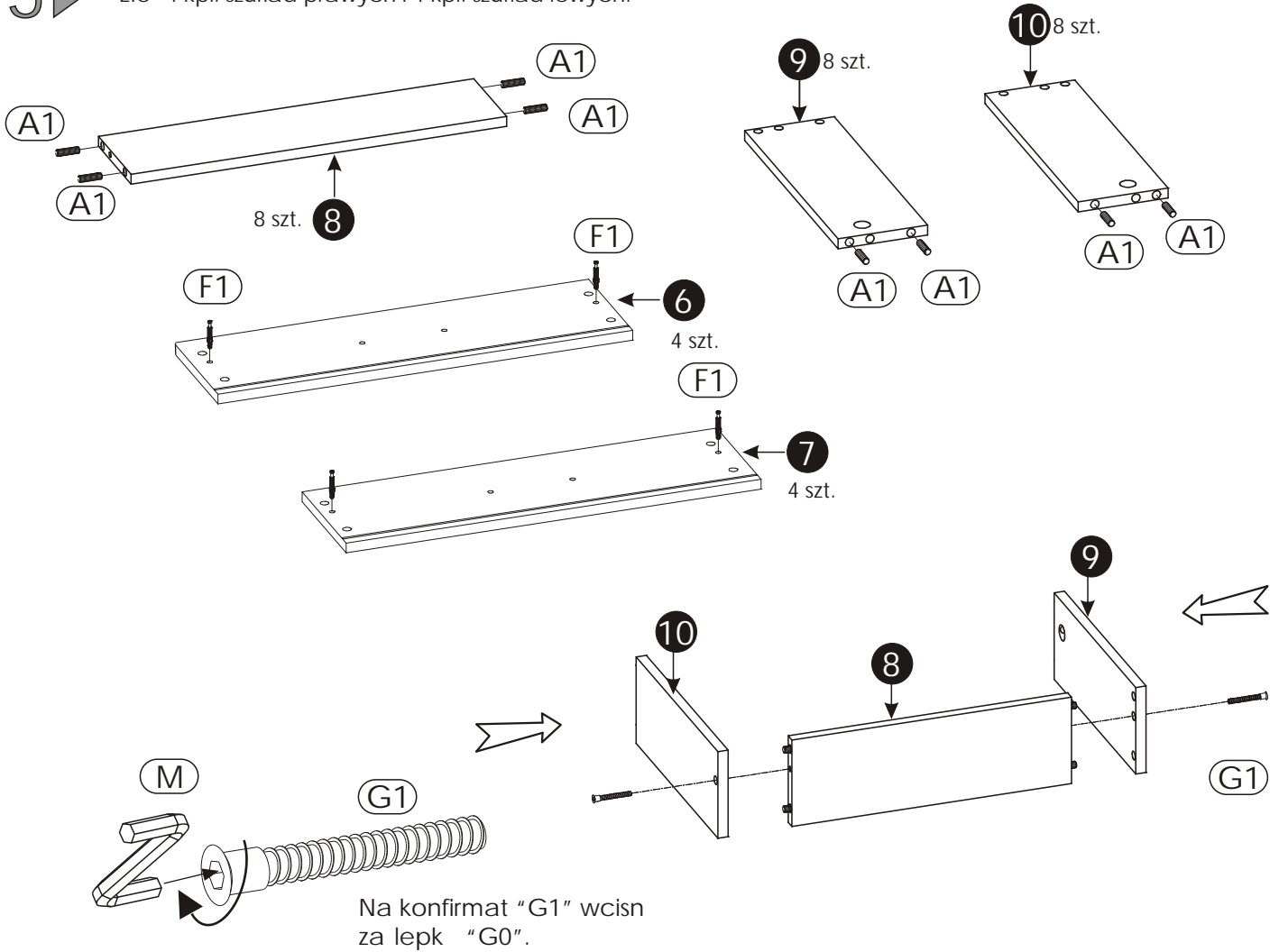

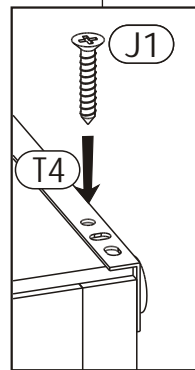
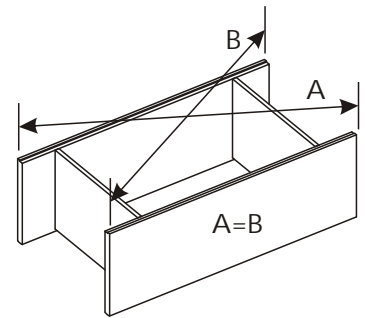
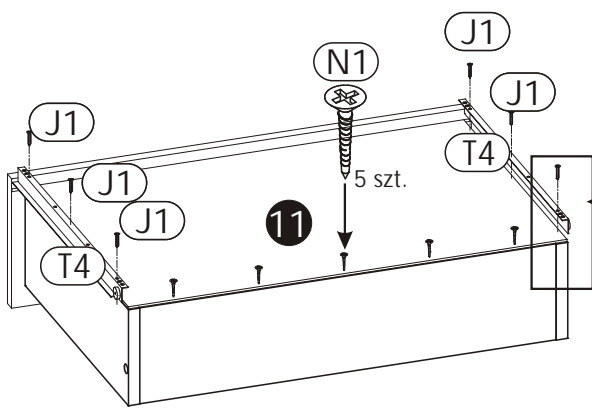
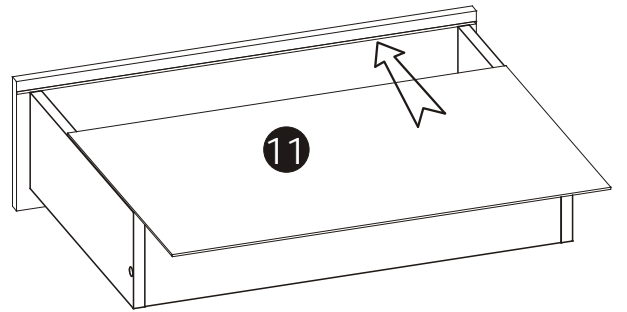
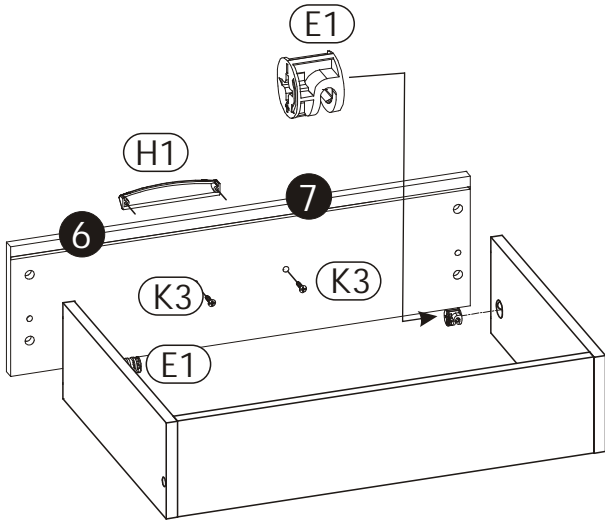
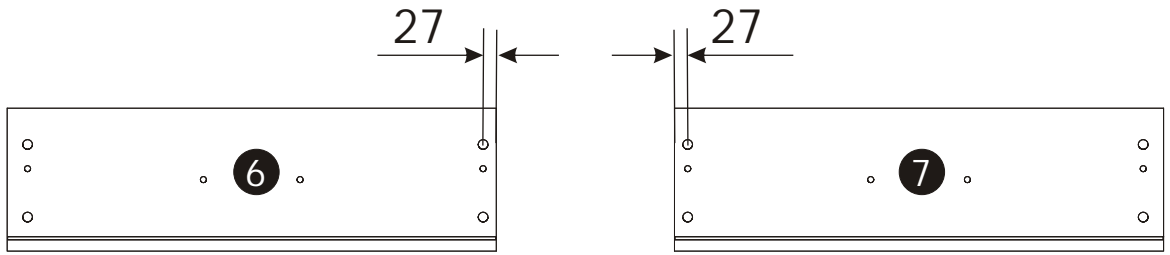

7 ▶

Na mimo ród "E1" wcisn
za lepk "E0".

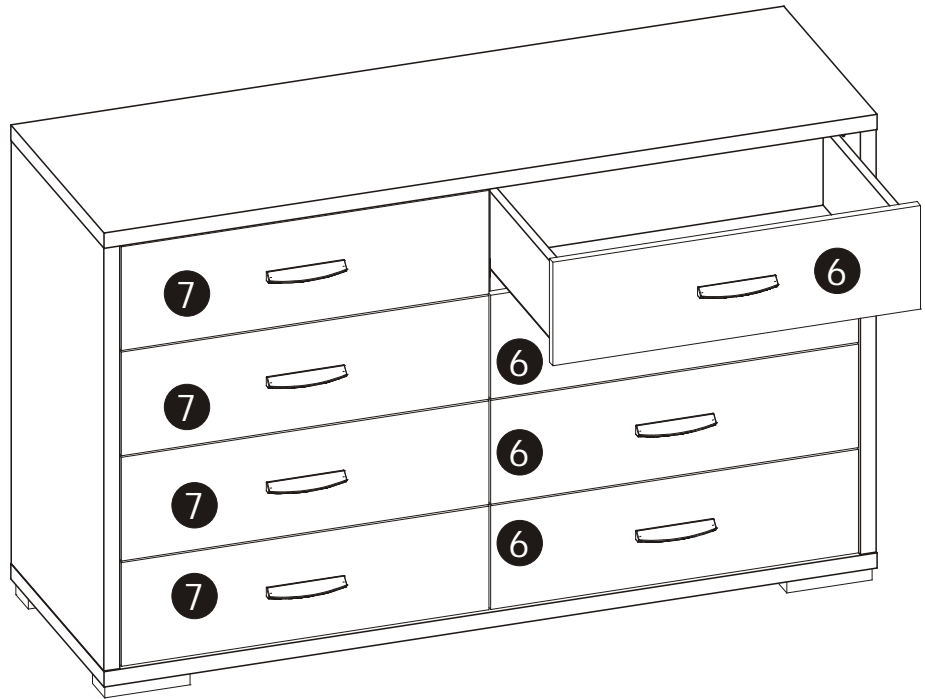
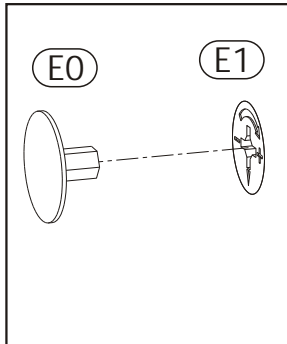

Włó szuflad w prowadnice.

